

Anonimitzada JGVL 31agost9

ACTA

Expedient núm.:	Òrgan col·legiat:
JGL/2023/31	La junta de govern local

DADES DE CELEBRACIÓ DE LA SESSIÓ

Tipus de convocatòria	Ordinària
Data	9 / d'agost / 2023
Durada	Des de les 13:30 fins a les 14:35 hores
Lloc	Sala de Juntes
Presidida per	Josep Ramon Farran Belart
Secretaria acctl.	Tere Garanto Solsona

ASSISTÈNCIA A LA SESSIÓ

	Nom i Cognoms	Assisteix
	Albert Quintillà Benet	NO
	Enric Cañero Sendra	NO
	Ivette Macià Parés	SÍ
	Josep Ramon Farran Belart	SÍ
	Marc Pau Fernández Mesalles	NO
	Montserrat Casals Serrano	SÍ
	Salvador Noguera i Vilalta	SÍ
	Vanessa Martí Caelles	NO
	Xavier Bueno Torres	SÍ

Excuses d'assistència presentades:

1. Albert Quintillà Benet:
«vacances»



1. Enric Cañero Sendra:
«vacances»
1. Marc Pau Fernández Mesalles:
«vacances»
1. Vanessa Martí Caelles:
«vacances»

Una vegada comprovada l'existència del quòrum suficient, per entendre vàlidament constituïda la Junta de Govern Local, d'acord amb el que disposa l'article 46.2.c) de la Llei 7/85 de 2 d'abril, Reguladora de les Bases del Règim Local, i 98.c) del Decret Legislatiu 2/2003 de 28 d'abril pel qual s'aprova el Text Refós de la Llei Municipal i de Règim Local de Catalunya, la Presidenta obre la sessió.

Abans d'iniciar la sessió, el Sr. Alcalde, manifesta la necessitat d'incloure diversos punts nous en l'ordre del dia, relatius als següents assumptes:

- Expedient 1812/2023. Aprovació del Padró Fiscal Llar d'Infants juliol 2023
- Expedient 1807/2023. Activitat recreativa extraordinària. Actuació musical a la terrassa del bar del C. Carme, 2
- Expedient 1810/2023. Aprovació del Plec de Clàusules i l'inici del procediment de contractació de la gestió i explotació del bar de la Zona Penyes, els dies 1 al 5 de setembre, en motiu de la Festa Major 2023
- Expedient 1449/2023. Comunicació en Matèria d'Activitats. Canvi d'annex . Mas Pinell, SCP

D'acord amb el que disposen els articles 103.3 del Real Decret Legislatiu 2/2003 de 18 d'abril pel qual s'aprova el TRLMRLC i 82.3 del Real Decret 2568/86 de 28 de novembre pel qual s'aprova el ROF, la Junta de Govern Local ratifica la urgència dels assumptes, per unanimitat del nombre de regidors presents a la sessió, que són cinc i acorda ampliar l'ordre del dia amb aquests punts.

D'aquesta manera l'ordre del dia queda configurat de la següent manera:

ORDRE DEL DIA:

1. Aprovació de l'acta de la sessió anterior
2. Expedient 1780/2023. Exp. 148/23. Comunicació prèvia d'obres.
3. Expedient 1767/2023. Exp. 146/23. Comunicació prèvia d'obres.....
4. Expedient 1287/2023. Exp. 090/23. Comunicació prèvia d'obres



5. Expedient 1664/2023. Exp. 137/23. Comunicació prèvia d'obres.
6. Expedient 1668/2023. Exp. 138/23. Comunicació prèvia d'obres
7. Expedient 1384/2023. Exp. 096/23. Comunicació prèvia d'obres.
8. Expedient 1673/2023. Exp. 140/23. Comunicació prèvia d'obres....
9. Expedient 1578/2023. Exp. 129/23. Comunicació prèvia d'obres. La Bodega Borges, SL
10. Expedient 1470/2023. Exp. 118/23. Comunicació prèvia d'obres. CAPRABO, SA
11. Expedient 1766/2023. Exp. 145/23. Comunicació prèvia d'obres
12. Expedient 1471/2023. Exp. 114/23. Comunicació prèvia d'obres....
13. Expedient 1508/2023. Exp. 125/23. Comunicació prèvia d'obres
14. Expedient 1579/2023. Exp. 131/23. Comunicació prèvia d'obres.
15. Expedient 1309/2023. Exp. 091/23. Comunicació prèvia d'obres. Comunitat propietaris Ramon Arques Núm 1 de les Borges Blanques
16. Expedient 1670/2023. Exp. 139/23. Comunicació prèvia d'obres.
17. Expedient 1660/2023. Exp. 134/23. Comunicació prèvia d'obres.
18. Expedient 1193/2023. Exp. 083/23. Comunicació prèvia d'obres. Dia Retail España SA
19. Expedient 1659/2023. Exp. 133/23. Comunicació prèvia d'obres....
20. Expedient 1505/2023. Exp. 124/23. Comunicació prèvia d'obres.
21. Expedient 1764/2023. Exp. 144/23. Comunicació prèvia d'obres
22. Expedient 1773/2023. Exp. 149/23. Comunicació prèvia d'obres.
23. Expedient 1661/2023. Exp. 135/23. Comunicació prèvia d'obres....
24. Expedient 1771/2023. Exp. 147/23. Comunicació prèvia d'obres.
25. Expedient 1572/2023. Exp. 128/23. Comunicació prèvia d'obres....
26. Expedient 1331/2023. Exp. 092/23. Comunicació prèvia d'obres.
27. Expedient 1765/2023. Exp. 150/23. Comunicació prèvia d'obres. CCPP Verge de Montserrat, Pintor Pau Macià i Av. Garrigues
28. Expedient 1339/2023. Exp. 093/23. Comunicació prèvia d'obres....
29. Expedient 1680/2023. Exp. 142/23. Comunicació prèvia d'obres.
30. Expedient 1580/2023. Exp. 130/23. Comunicació prèvia d'obres....



31. Expedient 1583/2023. Exp. 132/23. Comunicació prèvia d'obres.
32. Expedient 1784/2023. Exp. 157/23. Comunicació prèvia d'obres.
33. Expedient 1781/2023. Exp. 154/23. Comunicació prèvia d'obres....
34. Expedient 1800/2023. Assabentat tinença animals al disseminat
35. Expedient 1797/2023. Llicència d'Ocupació. Autorització per la instal.lació de banderoles amb motiu de la Marató de TV3
36. Aprovació relatiu a la devolució d'ingrés indegut per inscripció a la Fira de l'Oli 2023 Grup cooperatiu Fruits de Ponent
37. Expedient 1720/2023. Adjudicació del contracte menor privat per a l'actuació del grup Buhos per al concert de dissabte de la Festa Major 2023, per procediment negociat sense publicitat
38. Expedient 1812/2023. Aprovació del Padró Fiscal Llar d'Infants juliol 2023
39. Expedient 1807/2023. Activitat recreativa extraordinària. Actuació musical a la terrassa del bar del C. Carne, 2
40. Expedient 1810/2023. Aprovació del Plec de Clàusules i l'inici del procediment de contractació de la gestió i explotació del bar de la Zona Penyes, els dies 1 al 5 de setembre, en motiu de la Festa Major 2023
41. Expedient 1449/2023. Comunicació en Matèria d'Activitats. Canvi d'annex . Mas Pinell, SCP
42. Precs i preguntes

A) PART RESOLUTIVA

1 . Aprovació de l'acta de la sessió anterior

Favorable	Tipus de votació: Unanimitat/Assentiment
------------------	---

Havent estat tramesa amb anterioritat a aquesta sessió l'esborrany de l'acta de la sessió celebrada el dia 2 d'agost de 2023, es dona la mateixa per llegida i sense que ningú manifesti res en contra, s'aprova per unanimitat dels regidors i regidores

2 . Expedient 1780/2023. Exp. 148/23. Comunicació prèvia d'obres.

Favorable	Tipus de votació: Unanimitat/Assentiment
------------------	---

COMUNICACIÓ PRÈVIA D'OBRES



Examinada la comunicació prèvia d'obres presentada pel senyor es verifica que s'ajusten al que preveu l'article 72 del Decret 64/2014 de 13 de maig de 2014, pel qual s'aprova el Reglament sobre protecció de la legalitat urbanística.

Per tot l'exposat, la Junta de Govern Local, en exercici de les atribucions delegades per Decret d'alcaldia núm. 2023-0288, de 27 de juny de 2023 per unanimitat dels membres presents, ACORDA:

Primer.- Donar-se per assabentada de la següent comunicació efectuada per la persona peticionària i donar-ne la conformitat amb les condicions que es contenen en el seu informe, segons els imports que, amb caràcter previ, es van satisfer en règim d'autoliquidació amb caràcter de liquidació provisional

Exp. 148/23, 1780/2023

Persona sol·licitant:

Domicili: Pau Casals, 11, 4-3

Ciutat: 25400 LES BORGES BLANQUES

DADES DE L'ACTUACIÓ:

Adreça: Pau Casals, 11, 4-3

Referència cadastral: 2683013CF2928S0028JG

Arquitecte: _____

Arquitecte tècnic: _____

Núm. visat projecte: _____

Pressupost: 700 €

Tribut	Denominació	Base imposable	Tipus	Import
Impost	ICIO	700 €	3,47%	24,29 €
Taxa	Taxa urbanística (mín. 20,00€)	700 €	0,25%	20 €
Taxa	placa obres	3 €	100%	3 €
TOTAL				47,29 €

ACTUACIÓ: Substituir les rajoles i el paviment de la cuina
S'autoritza la realització d'aquestes obres comunicades entenent que són obres de conservació/millora que no afecten la superfície, el volum ni l'estructura general de l'edifici i s'ajusten a les determinacions del planejament urbanístic general.

Segon.- Notificar aquests acords a les persones interessades en temps i forma.

3 . Expedient 1767/2023. Exp. 146/23. Comunicació prèvia d'obres.

Favorable

Tipus de votació: Unanimitat/Assentiment

COMUNICACIÓ PRÈVIA D'OBRES

Examinada la comunicació prèvia d'obres presentada pel senyoren



representació de la senyora es verifica que s'ajusten al que preveu l'article 72 del Decret 64/2014 de 13 de maig de 2014, pel qual s'aprova el Reglament sobre protecció de la legalitat urbanística.

Per tot l'exposat, la Junta de Govern Local, en exercici de les atribucions delegades per Decret d'alcaldia núm. 2023-0288, de 27 de juny de 2023 per unanimitat dels membres presents, ACORDA:

Primer.- Donar-se per assabentada de la següent comunicació efectuada per la persona peticionària i donar-ne la conformitat amb les condicions que es contenen en el seu informe, segons els imports que, amb caràcter previ, es van satisfer en règim d'autoliquidació amb caràcter de liquidació provisional

Exp. 146/23, 1767/2023

Persona sol·licitant:

Domicili: Via Aurèlia, 29, 1-2

Ciutat: 25400 LES BORGES BLANQUES

DADES DE L'ACTUACIÓ:

Adreça: Comerç, 36

Referència cadastral: 2488032CF2928N0001HO

Arquitecte: _____

Arquitecte tècnic: _____

Núm. visat projecte: _____

Pressupost: 1.250 €

Tribut	Denominació	Base imposable	Tipus	Import
Impost	ICIO	1.250 €	3,47%	43,38 €
Taxa	Taxa urbanística (mín. 20,00€)	1.250 €	0,25%	20 €
Taxa	placa obres	3 €	100%	3 €
TOTAL				66,38 €

ACTUACIÓ: Arrebossar mitjanera

S'autoritza la realització d'aquestes obres comunicades entenent que són obres de conservació/millora que no afecten la superfície, el volum ni l'estructura general de l'edifici i s'ajusten a les determinacions del planejament urbanístic general.

Aquesta autorització resta condicionada a què el color del revestiment sigui un dels següents: Pantone 452, 4525, 4535, 454, 458, 459, 465, 4655, 466, 468, 473, 475, 480, 481 o 482.

Segon.- Notificar aquests acords a les persones interessades en temps i forma.

4 . Expedient 1287/2023. Exp. 090/23. Comunicació prèvia d'obres



Favorable**Tipus de votació:** Unanimitat/Assentiment**COMUNICACIÓ PRÈVIA D'OBRES**

Examinada la comunicació prèvia d'obres presentada per RAMON CORTÉS TORRENTÓ ENGINYERIA SL en representació del senyor es verifica que s'ajusten al que preveu l'article 72 del Decret 64/2014 de 13 de maig de 2014, pel qual s'aprova el Reglament sobre protecció de la legalitat urbanística.

Per tot l'exposat, la Junta de Govern Local, en exercici de les atribucions delegades per Decret d'alcaldia núm. 2023-0288, de 27 de juny de 2023 per unanimitat dels membres presents, ACORDA:

Primer.- Donar-se per assabentada de la següent comunicació efectuada per la persona peticionària i donar-ne la conformitat amb les condicions que es contenen en el seu informe, segons els imports que, amb caràcter previ, es van satisfer en règim d'autoliquidació amb caràcter de liquidació provisional

Exp. 090/23, 1287/2023**Persona sol·licitant...****Domicili:** Canigó, 1**Ciutat:** 25400 LES BORGES BLANQUES**DADES DE L'ACTUACIÓ:****Adreça:** Canigó, 1**Referència cadastral:** 2381601CF2928S0001XJ**Arquitecte:** _____**Arquitecte tècnic:** _____**Núm. visat projecte:** _____**Pressupost:** 6.907 €

Tribut	Denominació	Base imposable	Tipus	Import
Impost	ICIO	6.907 €	3,47%	239,67 €
Taxa	Taxa urbanística (mín. 20,00€)	6.907 €	0,25%	20 €
Taxa	placa obres	3 €	100%	3 €
TOTAL				262,67 €

ACTUACIÓ: INSTAL·LACIÓ DE PLAQUES FOTOVOLTAIQUES AMB UNA POTÈNCIA NOMINAL DE 5KW PER AUTOCONSUM

S'autoritza la realització d'aquestes obres comunicades entenent que la proposta s'ajusta al que estableix l'article 9 bis del TRLUC..

Aquesta autorització resta condicionada a què els captadors o els panells no superin el metre d'alçada des de la coberta plana o en cas de coberta inclinada aquests s'hi ubicaran adossats en paral·lel.

Segon.- Notificar aquests acords a les persones interessades en temps i forma.



5 . Expedient 1664/2023. Exp. 137/23. Comunicació prèvia d'obres.**Favorable****Tipus de votació: Unanimitat/Assentiment****COMUNICACIÓ PRÈVIA D'OBRES**

Examinada la comunicació prèvia d'obres presentada pel senyor es verifica que s'ajusten al que preveu l'article 72 del Decret 64/2014 de 13 de maig de 2014, pel qual s'aprova el Reglament sobre protecció de la legalitat urbanística.

Per tot l'exposat, la Junta de Govern Local, en exercici de les atribucions delegades per Decret d'alcaldia núm. 2023-0288, de 27 de juny de 2023 per unanimitat dels membres presents, ACORDA:

Primer.- Donar-se per assabentada de la següent comunicació efectuada per la persona peticionària i donar-ne la conformitat amb les condicions que es contenen en el seu informe, segons els imports que, amb caràcter previ, es van satisfer en règim d'autoliquidació amb caràcter de liquidació provisional

Exp. 137/23, 1664/2023**Persona sol·licitant:****Domicili: Santa Justina, 89****Ciutat: 25400 LES BORGES BLANQUES****DADES DE L'ACTUACIÓ:****Adreça: Santa Justina, 89****Referència cadastral: 2790617CF2929S0001XA****Arquitecte: _____****Arquitecte tècnic: _____****Núm. visat projecte: _____****Pressupost: 300 €**

Tribut	Denominació	Base imposable	Tipus	Import
Impost	ICIO	300 €	3,47%	10,41 €
Taxa	Taxa urbanística (mín. 20,00€)	300 €	0,25%	20 €
Taxa	placa obres	3 €	100%	3 €
TOTAL				33,41 €

ACTUACIÓ: Col·locar tela asfàltica i pavimentar un pas a la coberta per poder accedir-hi (sense modificacions estructurals)

S'autoritza la realització d'aquestes obres comunicades entenent que són obres de conservació/millora que no afecten la superfície, el volum ni l'estructura general de l'edifici i s'ajusten a les determinacions del planejament urbanístic general.

Es concedeix aquesta autorització amb la condició que el material de la coberta ha de ser ceràmic (annex 4 del POUM).

Segon.- Notificar aquests acords a les persones interessades en temps i forma.



6 . Expedient 1668/2023. Exp. 138/23. Comunicació prèvia d'obres**Favorable****Tipus de votació:** Unanimitat/Assentiment**COMUNICACIÓ PRÈVIA D'OBRES**

Examinada la comunicació prèvia d'obres presentada pel senyor en representació de la senyora es verifica que s'ajusten al que preveu l'article 72 del Decret 64/2014 de 13 de maig de 2014, pel qual s'aprova el Reglament sobre protecció de la legalitat urbanística.

Per tot l'exposat, la Junta de Govern Local, en exercici de les atribucions delegades per Decret d'alcaldia núm. 2023-0288, de 27 de juny de 2023 per unanimitat dels membres presents, ACORDA:

Primer.- Donar-se per assabentada de la següent comunicació efectuada per la persona peticionària i donar-ne la conformitat amb les condicions que es contenen en el seu informe, segons els imports que, amb caràcter previ, es van satisfer en règim d'autoliquidació amb caràcter de liquidació provisional

Exp. 138/23, 1668/2023**Persona sol·licitant:****Domicili:** Sant Pere, 36**Ciutat:** 25400 LES BORGES BLANQUES**DADES DE L'ACTUACIÓ:****Adreça:** Sant Pere, 36**Referència cadastral:** 2591629CF2929S0001OA**Arquitecte:** _____**Arquitecte tècnic:** _____**Núm. visat projecte:** _____**Pressupost:** 520 €

Tribut	Denominació	Base imposable	Tipus	Import
Impost	ICIO	520 €	3,47%	18,04 €
Taxa	Taxa urbanística (mín. 20,00€)	520 €	0,25%	20 €
Taxa	placa obres	3 €	100%	3 €
TOTAL				41,04 €

ACTUACIÓ: Col·locar una canal de recollida d'aigües a la façana
S'autoritza la realització d'aquestes obres comunicades entenent que són obres de conservació/millora que no afecten la superfície, el volum ni l'estructura general de l'edifici i s'ajusten a les determinacions del planejament urbanístic general.

Caldrà que la persona interessada avisi la Policia Local 72 h abans d'ocupar la via pública.



Segon.- Notificar aquests acords a les persones interessades en temps i forma.

7 . Expedient 1384/2023. Exp. 096/23. Comunicació prèvia d'obres....

Favorable **Tipus de votació:** Unanimitat/Assentiment

COMUNICACIÓ PRÈVIA D'OBRES

Examinada la comunicació prèvia d'obres presentada pel senyor en representació del senyor es verifica que s'ajusten al que preveu l'article 72 del Decret 64/2014 de 13 de maig de 2014, pel qual s'aprova el Reglament sobre protecció de la legalitat urbanística.

Per tot l'exposat, la Junta de Govern Local, en exercici de les atribucions delegades per Decret d'alcaldia núm. 2023-0288, de 27 de juny de 2023 per unanimitat dels membres presents, ACORDA:

Primer.- Donar-se per assabentada de la següent comunicació efectuada per la persona peticionària i donar-ne la conformitat amb les condicions que es contenen en el seu informe, segons els imports que, amb caràcter previ, es van satisfer en règim d'autoliquidació amb caràcter de liquidació provisional

Exp. 096/23, 1384/2023

Persona sol·licitant:

Domicili: la Pedrera, 9

Ciutat: 25400 LES BORGES BLANQUES

DADES DE L'ACTUACIÓ:

Adreça: la Pedrera, 9

Referència cadastral: 2787033CF2928N0001LO

Arquitecte: _____

Arquitecte tècnic: _____

Núm. visat projecte: _____

Pressupost: 2.095 €

Tribut	Denominació	Base imposable	Tipus	Import
Impost	ICIO	2.095 €	3,47%	72,70 €
Taxa	Taxa urbanística (mín. 20,00€)	2.095 €	0,25%	20 €
Taxa	placa obres	3 €	100%	3 €
TOTAL				95,70 €

ACTUACIÓ: Fer tancament de parcel·la, d'acord amb la Memòria explicativa d'emplaçament i característiques de la tanca aportada amb registre d'entrada 2023-E-RE-792

S'autoritza la realització d'aquestes obres comunicades entenent que l'emplaçament i les característiques de la tanca proposada s'ajusten a les que



disposa l'article 91.a del POUM vigent.

Segon.- Notificar aquests acords a les persones interessades en temps i forma.

8 . Expedient 1673/2023.Exp. 140/23. Comunicació prèvia d'obres.

Favorable | **Tipus de votació:** Unanimitat/Assentiment

COMUNICACIÓ PRÈVIA D'OBRES

Examinada la comunicació prèvia d'obres presentada per la senyora es verifica que s'ajusten al que preveu l'article 72 del Decret 64/2014 de 13 de maig de 2014, pel qual s'aprova el Reglament sobre protecció de la legalitat urbanística.

Per tot l'exposat, la Junta de Govern Local, en exercici de les atribucions delegades per Decret d'alcaldia núm. 2023-0288, de 27 de juny de 2023 per unanimitat dels membres presents, ACORDA:

Primer.- Donar-se per assabentada de la següent comunicació efectuada per la persona peticionària i donar-ne la conformitat amb les condicions que es contenen en el seu informe, segons els imports que, amb caràcter previ, es van satisfer en règim d'autoliquidació amb caràcter de liquidació provisional

Exp.140/23, 1673/2023

Persona sol·licitant:

Domicili: Av. Francesc Macià, 20, 3er, 3a

Ciutat: 25400 LES BORGES BLANQUES

DADES DE L'ACTUACIÓ:

Adreça: Av. Francesc Macià, 20, 3er, 3a

Referència cadastral: 2683870CF2928S0016MY

Arquitecte: _____

Arquitecte tècnic: _____

Núm. visat projecte: _____

Pressupost: 2.595,04 €

Tribut	Denominació	Base imposable	Tipus	Import
Impost	ICIO	2.595,04 €	3,47%	90,05 €
Taxa	Taxa urbanística (mín. 20,00€)	2.595,04 €	0,25%	20 €
Taxa	placa obres	3 €	100%	3 €
TOTAL				113,05 €

ACTUACIÓ: **Canviar rajoles cuina i treure envà finestra**

S'autoritza la realització d'aquestes obres comunicades entenent que són obres de conservació/millora que no afecten la superfície, el volum ni l'estructura general de l'edifici i s'ajusten a les determinacions del planejament urbanístic



general.

Segon.- Notificar aquests acords a les persones interessades en temps i forma.

9 . Expedient 1578/2023. Exp. 129/23. Comunicació prèvia d'obres. La Bodega Borges, SL

Favorable

Tipus de votació: Unanimitat/Assentiment

COMUNICACIÓ PRÈVIA D'OBRES

Examinada la comunicació prèvia d'obres presentada per la senyora en representació de la mercantil LA BODEGA BORGES, SL es verifica que s'ajusten al que preveu l'article 72 del Decret 64/2014 de 13 de maig de 2014, pel qual s'aprova el Reglament sobre protecció de la legalitat urbanística.

Per tot l'exposat, la Junta de Govern Local, en exercici de les atribucions delegades per Decret d'alcaldia núm. 2023-0288, de 27 de juny de 2023 per unanimitat dels membres presents, ACORDA:

Primer.- Donar-se per assabentada de la següent comunicació efectuada per la persona peticionària i donar-ne la conformitat amb les condicions que es contenen en el seu informe, segons els imports que, amb caràcter previ, es van satisfer en règim d'autoliquidació amb caràcter de liquidació provisional

Exp. 129/23, 1578/2023

Persona sol·licitant: LA BODEGA BORGES, SL

NIF: B25819814

Domicili: la Capella, 17, planta baixa

Ciutat: 25400 LES BORGES BLANQUES

DADES DE L'ACTUACIÓ:

Adreça: Santa Vedruna, 41, planta baixa

Referència cadastral: 2391010CF2929S0001KA

Arquitecte: _____

Arquitecte tècnic: _____

Núm. visat projecte: _____

Pressupost: 9.860,80 €

Tribut	Denominació	Base imposable	Tipus	Import
Impost	ICIO	9.860,80 €	3,47%	342,17 €
Taxa	Taxa urbanística (mín. 20,00€)	9.860,80 €	0,25%	24,65 €
Taxa	placa obres	3 €	100%	3 €
TOTAL				369,82 €

ACTUACIÓ: Sanejament de la planta baixa: Rejuntar parets de pedra, col·locar pladur a la zona d'obrador, instal·lació de xarxa de sanejament a la sala taller i



obrador, i substituir el paviment existent

S'autoritza la realització d'aquestes obres comunicades entenent que són obres de conservació/millora que no afecten la superfície, el volum ni l'estructura general de l'edifici i s'ajusten a les determinacions del planejament urbanístic general.

Es concedeix aquesta autorització amb l'avertiment que pel que fa a l'ús del local caldrà efectuar el corresponent tràmit de comunicació o de sol·licitud de llicència a l'Ajuntament per a la instal·lació d'una activitat i la seva posada en funcionament.

Les obres i instal·lacions necessàries per dur a terme l'activitat hauran d'estar emparades per la llicència urbanística o per la comunicació prèvia d'obres no subjectes a llicència, i també per la resta de llicències sectorials necessàries, fixades per llei o pel desplegament reglamentari d'una llei, per dur a terme l'activitat

Segon.- Notificar aquests acords a les persones interessades en temps i forma.

10 . Expedient 1470/2023. Exp. 118/23. Comunicació prèvia d'obres. CAPRABO, SA

Favorable

Tipus de votació: Unanimitat/Assentiment

COMUNICACIÓ PRÈVIA D'OBRES

Examinada la comunicació prèvia d'obres presentada pel senyor en representació de la mercantil CAPRABO SA es verifica que s'ajusten al que preveu l'article 72 del Decret 64/2014 de 13 de maig de 2014, pel qual s'aprova el Reglament sobre protecció de la legalitat urbanística.

Per tot l'exposat, la Junta de Govern Local, en exercici de les atribucions delegades per Decret d'alcaldia núm. 2023-0288, de 27 de juny de 2023 per unanimitat dels membres presents, ACORDA:

Primer.- Donar-se per assabentada de la següent comunicació efectuada per la persona peticionària i donar-ne la conformitat amb les condicions que es contenen en el seu informe, segons els imports que, amb caràcter previ, es van satisfer en règim d'autoliquidació amb caràcter de liquidació provisional

Exp. 118/23, 1470/2023

Persona sol·licitant: CAPRABO, SA

NIF: A08115032

Domicili: Ciències, 135

Ciutat: 08908 L'HOSPITALET DE LLOBREGAT

DADES DE L'ACTUACIÓ:

Adreça: Passeig del Terrall, 18



Referència cadastral: 1989039CF2918N0001IT

Arquitecte: _____

Arquitecte tècnic: _____

Núm. visat projecte: _____

Pressupost: 31.624,94 €

Tribut	Denominació	Base imposable	Tipus	Import
Impost	ICIO	31.624,94 €	3,47%	1.097,39 €
Taxa	Taxa urbanística (mín. 20,00€)	31.624,94 €	0,25%	79,06 €
Taxa	placa obres	3 €	100%	3 €
TOTAL				1.179,45 €

ACTUACIÓ: Reformes de la sala de vendes: renovar secció de peixateria (sense reubicar-la), eliminar secció de xarcuteria, i tasques de manteniment en l'interior de la sala de vendes i aparcament exterior.

S'autoritza la realització d'aquestes obres comunicades entenent que són obres de conservació/millora que no afecten la superfície, el volum ni l'estructura general de l'edifici i s'ajusten a les determinacions del planejament urbanístic general.

Es concedeix aquesta autorització amb l'advertiment que caldrà efectuar el tràmit corresponent de comunicació o de sol·licitud de llicència a l'Ajuntament respecte la modificació de l'activitat que es desenvolupa al local.

Segon.- Notificar aquests acords a les persones interessades en temps i forma.

11 . Expedient 1766/2023. Exp. 145/23. Comunicació prèvia d'obres

Favorable

Tipus de votació: Unanimitat/Assentiment

COMUNICACIÓ PRÈVIA D'OBRES

Examinada la comunicació prèvia d'obres presentada per la senyora es verifica que s'ajusten al que preveu l'article 72 del Decret 64/2014 de 13 de maig de 2014, pel qual s'aprova el Reglament sobre protecció de la legalitat urbanística.

Per tot l'exposat, la Junta de Govern Local, en exercici de les atribucions delegades per Decret d'alcaldia núm. 2023-0288, de 27 de juny de 2023 per unanimitat dels membres presents, ACORDA:

Primer.- Donar-se per assabentada de la següent comunicació efectuada per la persona peticionària i donar-ne la conformitat amb les condicions que es contenen en el seu informe, segons els imports que, amb caràcter previ, es van satisfer en règim d'autoliquidació amb caràcter de liquidació provisional

Exp. 145/23, 1766/2023



Persona sol·licitant:

Domicili: Marquès d'Olivart, 12, 1er, 1a

Ciutat: 25400 LES BORGES BLANQUES

DADES DE L'ACTUACIÓ:

Adreça: Marquès d'Olivart, 12, 1er, 1a

Referència cadastral: 2490038CF2929S0002BS

Arquitecte: _____

Arquitecte tècnic: _____

Núm. visat projecte: _____

Pressupost: 6.881,52 €

Tribut	Denominació	Base imposable	Tipus	Import
Impost	ICIO	6.881,52 €	3,47%	238,79 €
Taxa	Taxa urbanística (mín. 20,00€)	6.881,52 €	0,25%	20 €
Taxa	placa obres	3 €	100%	3 €
TOTAL				261,79 €

ACTUACIÓ: Renovar un lavabo

S'autoritza la realització d'aquestes obres comunicades entenent que són obres de conservació/millora que no afecten la superfície, el volum ni l'estructura general de l'edifici i s'ajusten a les determinacions del planejament urbanístic general.

Segon.- Notificar aquests acords a les persones interessades en temps i forma.

12 . Expedient 1471/2023. Exp. 114/23. Comunicació prèvia d'obres.

Favorable

Tipus de votació: Unanimitat/Assentiment

COMUNICACIÓ PRÈVIA D'OBRES

Examinada la comunicació prèvia d'obres presentada per la senyoraes verifica que s'ajusten al que preveu l'article 72 del Decret 64/2014 de 13 de maig de 2014, pel qual s'aprova el Reglament sobre protecció de la legalitat urbanística.

Per tot l'exposat, la Junta de Govern Local, en exercici de les atribucions delegades per Decret d'alcaldia núm. 2023-0288, de 27 de juny de 2023 per unanimitat dels membres presents, ACORDA:

Primer.- Donar-se per assabentada de la següent comunicació efectuada per la persona peticionària i donar-ne la conformitat amb les condicions que es contenen en el seu informe, segons els imports que, amb caràcter previ, es van satisfer en règim d'autoliquidació amb caràcter de liquidació provisional

Exp. 114/23, 1471/2023



Persona sol·licitant:

Domicili: av. Francesc Macià, 48

Ciutat: 25400 LES BORGES BLANQUES

DADES DE L'ACTUACIÓ:

Adreça: av. Francesc Macià, 48

Referència cadastral: 2781403CF2928S0001MJ

Arquitecte: _____

Arquitecte tècnic: _____

Núm. visat projecte: _____

Pressupost: 1.977,32 €

Tribut	Denominació	Base imposable	Tipus	Import
Impost	ICIO	1.977,32 €	3,47%	68,61 €
Taxa	Taxa urbanística (min. 20,00€)	1.977,32 €	0,25%	20 €
Taxa	placa obres	3 €	100%	3 €
TOTAL				91,61 €

ACTUACIÓ: Canviar paviment i rajoles del bany de la segona planta i substituir rajoles malmeses del passadís

S'autoritza la realització d'aquestes obres comunicades entenent que són obres de conservació/millora que no afecten la superfície, el volum ni l'estructura general de l'edifici i s'ajusten a les determinacions del planejament urbanístic general.

Segon.- Notificar aquests acords a les persones interessades en temps i forma.

13 . Expedient 1508/2023. Exp. 125/23. Comunicació prèvia d'obres

Favorable

Tipus de votació: Unanimitat/Assentiment

COMUNICACIÓ PRÈVIA D'OBRES

Examinada la comunicació prèvia d'obres presentada per la senyora es verifica que s'ajusten al que preveu l'article 72 del Decret 64/2014 de 13 de maig de 2014, pel qual s'aprova el Reglament sobre protecció de la legalitat urbanística.

Per tot l'exposat, la Junta de Govern Local, en exercici de les atribucions delegades per Decret d'alcaldia núm. 2023-0288, de 27 de juny de 2023 per unanimitat dels membres presents, ACORDA:

Primer.- Donar-se per assabentada de la següent comunicació efectuada per la persona peticionària i donar-ne la conformitat amb les condicions que es contenen en el seu informe, segons els imports que, amb caràcter previ, es van satisfer en règim d'autoliquidació amb caràcter de liquidació provisional



Exp. 125/23,1508/2023
Persona sol·licitant:
Domicili: Marinada, 9
Ciutat: 25400 LES BORGES BLANQUES

DADES DE L'ACTUACIÓ:

Adreça: Marinada, 9
Referència cadastral: 2383008CF2928S0001WJ
Arquitecte: _____
Arquitecte tècnic: _____
Núm. visat projecte: _____
Pressupost: 3.560 €

Tribut	Denominació	Base imposable	Tipus	Import
Impost	ICIO	3.560 €	3,47%	123,53 €
Taxa	Taxa urbanística (mín. 20,00€)	3.560 €	0,25%	20 €
Taxa	placa obres	3 €	100%	3 €
TOTAL				146,53 €

ACTUACIÓ: Substituir tanca metàl·lica per paret de formigó als laterals de la casa

S'autoritza la realització d'aquestes obres comunicades entenent que les característiques de la tanca i el seu emplaçament d'acord amb la documentació aportada amb registre d'entrada 2023-E-RC-1748 s'ajusten a les determinacions del planejament urbanístic general.

Es concedeix aquesta autorització amb les condicions establertes a l'article 91.b del POUM, que estableix que:

Tanca de separació entre dues propietats situades en zones d'edificació aïllada:

s'admet una tanca opaca fins a 1,90 m d'alçada, referida a la resant de la vorera en el punt on la tanca conflueix amb el vial, es podrà completar amb una part enreixada fins a 1,90 m per damunt de la cota del jardí

Segon.- Notificar aquests acords a les persones interessades en temps i forma.

14 . Expedient 1579/2023. Exp. 131/23. Comunicació prèvia d'obres.

Favorable **Tipus de votació:** Unanimitat/Assentiment

COMUNICACIÓ PRÈVIA D'OBRES

Examinada la comunicació prèvia d'obres presentada per la societat JORFE INSTAL·LACIONS, SL en representació de la senyoraes verifica que s'ajusten al que preveu l'article 72 del Decret 64/2014 de 13 de maig de 2014,



pel qual s'aprova el Reglament sobre protecció de la legalitat urbanística.

Per tot l'exposat, la Junta de Govern Local, en exercici de les atribucions delegades per Decret d'alcaldia núm. 2023-0288, de 27 de juny de 2023 per unanimitat dels membres presents, ACORDA:

Primer.- Donar-se per assabentada de la següent comunicació efectuada per la persona peticionària i donar-ne la conformitat amb les condicions que es contenen en el seu informe, segons els imports que, amb caràcter previ, es van satisfer en règim d'autoliquidació amb caràcter de liquidació provisional

Exp. 131/23, 1579/2023

Persona sol·licitant:

Domicili: Pirineus 6B

Ciutat: 25400 LES BORGES BLANQUES

DADES DE L'ACTUACIÓ:

Adreça: Pirineus, 6B

Referència cadastral: 2383014CF2928S0002UK

Arquitecte: _____

Arquitecte tècnic: _____

Núm. visat projecte: _____

Pressupost: 5.864,57 €

Tribut	Denominació	Base imposable	Tipus	Import
Impost	ICIO	5.864,57 €	3,47%	203,50 €
Taxa	Taxa urbanística (mín. 20,00€)	5.864,57 €	0,25%	20 €
Taxa	placa obres	3 €	100%	3 €
TOTAL				226,50 €

ACTUACIÓ: Instal·lació solar fotovoltaica de 5 KW per autoconsum
S'autoritza la realització d'aquestes obres comunicades entenent que la proposta s'ajusta al que estableix l'article 9 bis del TRLUC

Aquesta autorització resta condicionada a què els captadors o els panells no superin el metre d'alçada des de la coberta plana o en cas de coberta inclinada aquest s'hi ubicaran adossats en paral·lel.

Segon.- Notificar aquests acords a les persones interessades en temps i forma.

15 . Expedient 1309/2023. Exp. 091/23. Comunicació prèvia d'obres. Comunitat propietaris Ramon Arques Núm 1 de les Borges Blanques

Favorable

Tipus de votació: Unanimitat/Assentiment

COMUNICACIÓ PRÈVIA D'OBRES



Examinada la comunicació prèvia d'obres presentada per la senyora en representació de la Comunitat propietaris Ramon Arqués Núm 1 de les Borges Blanques es verifica que s'ajusten al que preveu l'article 72 del Decret 64/2014 de 13 de maig de 2014, pel qual s'aprova el Reglament sobre protecció de la legalitat urbanística.

Per tot l'exposat, la Junta de Govern Local, en exercici de les atribucions delegades per Decret d'alcaldia núm. 2023-0288, de 27 de juny de 2023 per unanimitat dels membres presents, ACORDA:

Primer.- Donar-se per assabentada de la següent comunicació efectuada per la persona peticionària i donar-ne la conformitat amb les condicions que es contenen en el seu informe, segons els imports que, amb caràcter previ, es van satisfer en règim d'autoliquidació amb caràcter de liquidació provisional

Exp. 091/23, 1309/2023

Persona sol·licitant: Comunitat propietaris Ramon Arqués Núm 1 de les Borges Blanques

NIF: H25228719

Domicili: Pl. Ramon Arqués, 1

Ciutat: 25400 LES BORGES BLANQUES

DADES DE L'ACTUACIÓ:

Adreça: Pl. Ramon Arqués, 1

Referència cadastral: 2191028CF2929S

Arquitecte: _____

Arquitecte tècnic: _____

Núm. visat projecte: _____

Pressupost: 13.738,18 €

Tribut	Denominació	Base imposable	Tipus	Import
Impost	ICIO	13.738,18 €	3,47%	476,71 €
Taxa	Taxa urbanística (mín. 20,00€)	13.738,18 €	0,25%	34,35 €
Taxa	placa obres	3 €	100%	3 €
TOTAL				514,06 €

ACTUACIÓ: Instal·lació solar fotovoltaica per a autoconsum compartit amb compensació d'excedents.

S'autoritza la realització d'aquestes obres comunicades entenent que la proposta s'ajusta al que estableix l'article 9 bis del TRLUC..

Aquesta autorització resta condicionada a què els captadors o els panells no superin el metre d'alçada des de la coberta plana o en cas de coberta inclinada aquests s'hi ubicaran adossats en paral·lel.

Segon.- Notificar aquests acords a les persones interessades en temps i forma.



16 . Expedient 1670/2023. Exp. 139/23. Comunicació prèvia d'obres....**Favorable****Tipus de votació: Unanimitat/Assentiment****COMUNICACIÓ PRÈVIA D'OBRES**

Examinada la comunicació prèvia d'obres presentada per la senyora es verifica que s'ajusten al que preveu l'article 72 del Decret 64/2014 de 13 de maig de 2014, pel qual s'aprova el Reglament sobre protecció de la legalitat urbanística.

Per tot l'exposat, la Junta de Govern Local, en exercici de les atribucions delegades per Decret d'alcaldia núm. 2023-0288, de 27 de juny de 2023 per unanimitat dels membres presents, ACORDA:

Primer.- Donar-se per assabentada de la següent comunicació efectuada per la persona peticionària i donar-ne la conformitat amb les condicions que es contenen en el seu informe, segons els imports que, amb caràcter previ, es van satisfer en règim d'autoliquidació amb caràcter de liquidació provisional

Exp. 139/23, 1670/2023**Persona sol·licitant:****Domicili: Av. de les Garrigues, 7, 2-1****Ciutat: 25400 LES BORGES BLANQUES****DADES DE L'ACTUACIÓ:****Adreça: Sant Jaume, 12****Referència cadastral: 2388006CF2928N000100****Arquitecte: _____****Arquitecte tècnic: _____****Núm. visat projecte: _____****Pressupost: 200 €**

Tribut	Denominació	Base imposable	Tipus	Import
Impost	ICIO	200 €	3,47%	6,94 €
Taxa	Taxa urbanística (mín. 20,00€)	200 €	0,25%	20 €
Taxa	placa obres	3 €	100%	3 €
TOTAL				29,94 €

ACTUACIÓ: Substituir porta d'entrada

S'autoritza la realització d'aquestes obres comunicades entenent que són obres de conservació/millora que no afecten la superfície, el volum ni l'estructura general de l'edifici i s'ajusten a les determinacions del planejament urbanístic general.

Segon.- Notificar aquests acords a les persones interessades en temps i forma.

17 . Expedient 1660/2023. Exp. 134/23. Comunicació prèvia d'obres.**Favorable****Tipus de votació: Unanimitat/Assentiment****COMUNICACIÓ PRÈVIA D'OBRES**

Examinada la comunicació prèvia d'obres presentada pel senyor es verifica que s'ajusten al que preveu l'article 72 del Decret 64/2014 de 13 de maig de 2014, pel qual s'aprova el Reglament sobre protecció de la legalitat urbanística.

Per tot l'exposat, la Junta de Govern Local, en exercici de les atribucions delegades per Decret d'alcaldia núm. 2023-0288, de 27 de juny de 2023 per unanimitat dels membres presents, ACORDA:

Primer.- Donar-se per assabentada de la següent comunicació efectuada per la persona peticionària i donar-ne la conformitat amb les condicions que es contenen en el seu informe, segons els imports que, amb caràcter previ, es van satisfer en règim d'autoliquidació amb caràcter de liquidació provisional

Exp. 134/23, 1660/2023**Persona sol·licitant:****Domicili:** Marinada, 11**Ciutat:** 25400 LES BORGES BLANQUES**DADES DE L'ACTUACIÓ:****Adreça:** Marinada, 11**Referència cadastral:** 2383007CF2928S0001HJ**Arquitecte:** _____**Arquitecte tècnic:** _____**Núm. visat projecte:** _____**Pressupost:** 2.125 €

Tribut	Denominació	Base imposable	Tipus	Import
Impost	ICIO	2.125 €	3,47%	73,74 €
Taxa	Taxa urbanística (mín. 20,00€)	2.125 €	0,25%	20 €
Taxa	placa obres	3 €	100%	3 €
TOTAL				96,74 €

ACTUACIÓ: Netejar la xemeneia i les canals (amb elevador) i sanejar i pavimentar part del jardí (uns 30 m²)

S'autoritza la realització d'aquestes obres comunicades entenent que són obres de conservació/millora que no afecten la superfície, el volum ni l'estructura general de l'edifici i s'ajusten a les determinacions del planejament urbanístic general.

Segon.- Notificar aquests acords a les persones interessades en temps i forma.



18 . Expedient 1193/2023. Exp. 083/23. Comunicació prèvia d'obres. Dia Retail España SA**Favorable****Tipus de votació:** Unanimitat/Assentiment**COMUNICACIÓ PRÈVIA D'OBRES**

Examinada la comunicació prèvia d'obres presentada pel senyor ... en representació de la mercantil DIA RETAIL ESPAÑA SA es verifica que s'ajusten al que preveu l'article 72 del Decret 64/2014 de 13 de maig de 2014, pel qual s'aprova el Reglament sobre protecció de la legalitat urbanística.

Per tot l'exposat, la Junta de Govern Local, en exercici de les atribucions delegades per Decret d'alcaldia núm. 2023-0288, de 27 de juny de 2023 per unanimitat dels membres presents, ACORDA:

Primer.- Donar-se per assabentada de la següent comunicació efectuada per la persona peticionària i donar-ne la conformitat amb les condicions que es contenen en el seu informe, segons els imports que, amb caràcter previ, es van satisfer en règim d'autoliquidació amb caràcter de liquidació provisional

Exp. 083/23, 1193/2023**Persona sol·licitant:** DIA RETAIL ESPAÑA SA**NIF:** A80782519**Domicili:** Ensenyança, 13, planta baixa**Ciutat:** 25400 LES BORGES BLANQUES**DADES DE L'ACTUACIÓ:****Adreça:** Ensenyança, 13, planta baixa**Referència cadastral:** 2289015CF2928N0001UO**Arquitecte:** _____**Arquitecte tècnic:** _____**Núm. visat projecte:** _____**Pressupost:** 6.246 €

Tribut	Denominació	Base imposable	Tipus	Import
Impost	ICIO	6.246 €	3,47%	216,74 €
Taxa	Taxa urbanística (mín. 20,00€)	6.246 €	0,25%	20 €
Taxa	Placa obres	3 €	100%	3 €
TOTAL				239,74 €

ACTUACIÓ: Realització d'obertura en façana per col·locar una persiana per a porta al passadís d'emergència i millora de l'accés de descàrrega

S'autoritza la realització d'aquestes obres comunicades entenent que són obres de conservació/millora que no afecten la superfície, el volum ni l'estructura general de l'edifici i s'ajusten a les determinacions del planejament urbanístic general.



Segon.- Notificar aquests acords a les persones interessades en temps i forma.

19 . Expedient 1659/2023. Exp. 133/23. Comunicació prèvia d'obres.

Favorable

Tipus de votació: Unanimitat/Assentiment

COMUNICACIÓ PRÈVIA D'OBRES

Examinada la comunicació prèvia d'obres presentada per la senyoraes verifica que s'ajusten al que preveu l'article 72 del Decret 64/2014 de 13 de maig de 2014, pel qual s'aprova el Reglament sobre protecció de la legalitat urbanística.

Per tot l'exposat, la Junta de Govern Local, en exercici de les atribucions delegades per Decret d'alcaldia núm. 2023-0288, de 27 de juny de 2023 per unanimitat dels membres presents, ACORDA:

Primer.- Donar-se per assabentada de la següent comunicació efectuada per la persona peticionària i donar-ne la conformitat amb les condicions que es contenen en el seu informe, segons els imports que, amb caràcter previ, es van satisfer en règim d'autoliquidació amb caràcter de liquidació provisional

Exp. 133/23, 1659/2023

Persona sol·licitant:

Domicili: Caputxins, 11

Ciutat: 25400 LES BORGES BLANQUES

DADES DE L'ACTUACIÓ:

Adreça: Caputxins, 11

Referència cadastral: 1989023CF2918N0001YT

Arquitecte: _____

Arquitecte tècnic: _____

Núm. visat projecte: _____

Pressupost: 500 €

Tribut	Denominació	Base imposable	Tipus	Import
Impost	ICIO	500 €	3,47%	17,35 €
Taxa	Taxa urbanística (mín 20,00€)	500 €	0,25%	20 €
Taxa	placa obres	3 €	100%	3 €
TOTAL				40,35 €

ACTUACIÓ: Pavimentar part del garatge

S'autoritza la realització d'aquestes obres comunicades entenent que són obres de conservació/millora que no afecten la superfície, el volum ni l'estructura general de l'edifici i s'ajusten a les determinacions del planejament urbanístic general.



Segon.- Notificar aquests acords a les persones interessades en temps i forma.

20 . Expedient 1505/2023. Exp. 124/23. Comunicació prèvia d'obres.

Favorable

Tipus de votació: Unanimitat/Assentiment

COMUNICACIÓ PRÈVIA D'OBRES

Examinada la comunicació prèvia d'obres presentada per la senyora es verifica que s'ajusten al que preveu l'article 72 del Decret 64/2014 de 13 de maig de 2014, pel qual s'aprova el Reglament sobre protecció de la legalitat urbanística.

Per tot l'exposat, la Junta de Govern Local, en exercici de les atribucions delegades per Decret d'alcaldia núm. 2023-0288, de 27 de juny de 2023 per unanimitat dels membres presents, ACORDA:

Primer.- Donar-se per assabentada de la següent comunicació efectuada per la persona peticionària i donar-ne la conformitat amb les condicions que es contenen en el seu informe, segons els imports que, amb caràcter previ, es van satisfer en règim d'autoliquidació amb caràcter de liquidació provisional

Exp. 124/23, 1505/2023

Persona sol·licitant:

Domicili: Lluís Companys, 3

Ciutat: 25400 LES BORGES BLANQUES

DADES DE L'ACTUACIÓ:

Adreça: Lluís Companys, 3

Referència cadastral: 2886016CF2928N0001XO

Arquitecte: _____

Arquitecte tècnic: _____

Núm. visat projecte: _____

Pressupost: 400 €

Tribut	Denominació	Base imposable	Tipus	Import
Impost	ICIO	400 €	3,47%	13,88 €
Taxa	Taxa urbanística (mín. 20,00€)	400 €	0,25%	20 €
Taxa	placa obres	3 €	100%	3 €
TOTAL				36,88 €

ACTUACIÓ: Fer sortida de fums per estufa de llenya

S'autoritza la realització d'aquestes obres comunicades entenent que són obres de conservació/millora que no afecten la superfície, el volum ni l'estructura general de l'edifici i s'ajusten a les determinacions del planejament urbanístic general.

Es concedeix aquesta autorització amb la condició que la xemeneia s'ajusti a



les següents determinacions de la norma UNE 123-001-94:

UNE 123-001-94

- 22 -

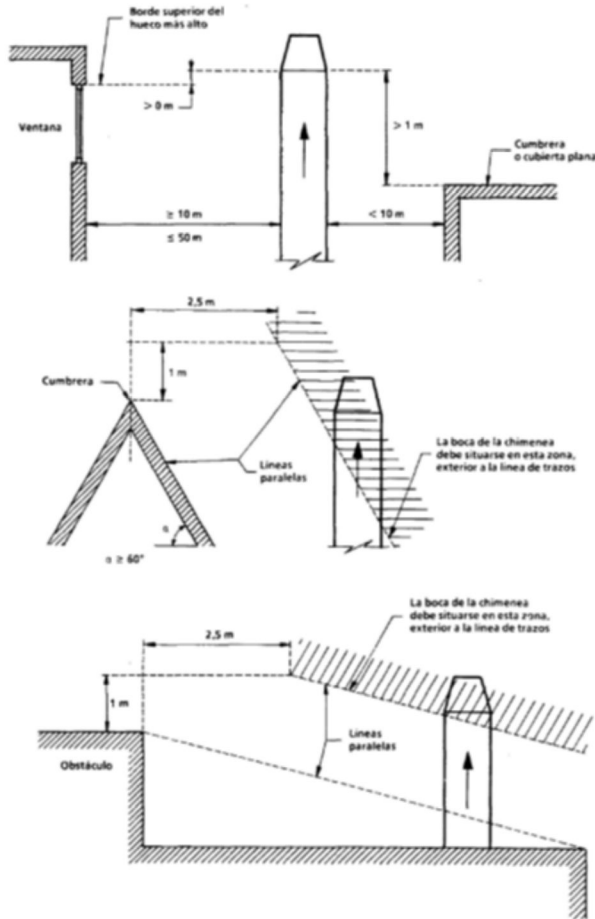

Fig. 4 – Distancias mínimas desde la boca de la chimenea hasta un obstáculo

Segon.- Notificar aquests acords a les persones interessades en temps i forma

21 . Expedient 1764/2023. Exp. 144/23. Comunicació prèvia d'obres

Favorable

Tipus de votació: Unanimitat/Assentiment

COMUNICACIÓ PRÈVIA D'OBRES

Examinada la comunicació prèvia d'obres presentada pel senyor es verifica



que s'ajusten al que preveu l'article 72 del Decret 64/2014 de 13 de maig de 2014, pel qual s'aprova el Reglament sobre protecció de la legalitat urbanística.

Per tot l'exposat, la Junta de Govern Local, en exercici de les atribucions delegades per Decret d'alcaldia núm. 2023-0288, de 27 de juny de 2023 per unanimitat dels membres presents, ACORDA:

Primer.- Donar-se per assabentada de la següent comunicació efectuada per la persona peticionària i donar-ne la conformitat amb les condicions que es contenen en el seu informe, segons els imports que, amb caràcter previ, es van satisfer en règim d'autoliquidació amb caràcter de liquidació provisional

Exp. 144/23, 1764/2023

Persona sol·licitant....

Domicili: Ramon Llull, 29

Ciutat: 25400 LES BORGES BLANQUES

DADES DE L'ACTUACIÓ:

Adreça: Ramon Llull, 29

Referència cadastral: 1686305CF2918N0001AT

Arquitecte: _____

Arquitecte tècnic: _____

Núm. visat projecte: _____

Pressupost: 1.500 €

Tribut	Denominació	Base imposable	Tipus	Import
Impost	ICIO	1.500 €	3,47%	52,05 €
Taxa	Taxa urbanística (mín. 20,00€)	1.500 €	0,25%	20 €
Taxa	placa obres	3 €	100%	3 €
TOTAL				75,05 €

ACTUACIÓ: Folrar les escales i la barana exteriors

S'autoritza la realització d'aquestes obres comunicades entenent que són obres de conservació/millora que no afecten la superfície, el volum ni l'estructura general de l'edifici i s'ajusten a les determinacions del planejament urbanístic general.



Segon.- Notificar aquests acords a les persones interessades en temps i forma.

22 . Expedient 1773/2023. Exp. 149/23. Comunicació prèvia d'obres.

Favorable

Tipus de votació:

Unanimitat/Assentiment

COMUNICACIÓ PRÈVIA D'OBRES

Examinada la comunicació prèvia d'obres presentada per la senyora es verifica que s'ajusten al que preveu l'article 72 del Decret 64/2014 de 13 de maig de 2014, pel qual s'aprova el Reglament sobre protecció de la legalitat urbanística.

Per tot l'exposat, la Junta de Govern Local, en exercici de les atribucions delegades per Decret d'alcaldia núm. 2023-0288, de 27 de juny de 2023 per unanimitat dels membres presents, ACORDA:

Primer.- Donar-se per assabentada de la següent comunicació efectuada per la persona peticionària i donar-ne la conformitat amb les condicions que es contenen en el seu informe, segons els imports que, amb caràcter previ, es van satisfer en règim d'autoliquidació amb caràcter de liquidació provisional

Exp. 149/23, 1773/2023

Persona sol·licitant:

Domicili: Bonarie, 38, 1-1

Ciutat: 25400 LES BORGES BLANQUES

DADES DE L'ACTUACIÓ:

Adreça: la Fita, 28

Referència cadastral: 1993206CF2919S0001SU

Arquitecte: _____

Arquitecte tècnic: _____

Núm. visat projecte: _____

Pressupost: 1.650,25 €

Tribut	Denominació	Base imposable	Tipus	Import
--------	-------------	----------------	-------	--------



Impost	ICIO	1.650,25 €	3,47%	57,26 €
Taxa	Taxa urbanística (mín. 20,00€)	1.650,25 €	0,25%	20 €
Taxa	placa obres	3 €	100%	3 €
TOTAL				80,26 €

ACTUACIÓ: Reforma del bany de la segona planta (sense modificacions estructurals)

S'autoritza la realització d'aquestes obres comunicades entenent que són obres de conservació/millora que no afecten la superfície, el volum ni l'estructura general de l'edifici i s'ajusten a les determinacions del planejament urbanístic general.

Segon.- Notificar aquests acords a les persones interessades en temps i forma.

23 . Expedient 1661/2023. Exp. 135/23. Comunicació prèvia d'obres.

Favorable

Tipus de votació:

Unanimitat/Assentiment

COMUNICACIÓ PRÈVIA D'OBRES

Examinada la comunicació prèvia d'obres presentada pel senyor es verifica que s'ajusten al que preveu l'article 72 del Decret 64/2014 de 13 de maig de 2014, pel qual s'aprova el Reglament sobre protecció de la legalitat urbanística.

Per tot l'exposat, la Junta de Govern Local, en exercici de les atribucions delegades per Decret d'alcaldia núm. 2023-0288, de 27 de juny de 2023 per unanimitat dels membres presents, ACORDA:

Primer.- Donar-se per assabentada de la següent comunicació efectuada per la persona peticionària i donar-ne la conformitat amb les condicions que es contenen en el seu informe, segons els imports que, amb caràcter previ, es van satisfer en règim d'autoliquidació amb caràcter de liquidació provisional



Exp. 135/23, 1661/2023

Persona sol·licitant....

Domicili: Raval del Carme, 120, 2-2

Ciutat: 25400 LES BORGES BLANQUES

DADES DE L'ACTUACIÓ:

Adreça: la Font, 51

Referència cadastral: 2592511CF2929S0001DA

Arquitecte: _____

Arquitecte tècnic: _____

Núm. visat projecte: _____

Pressupost: 180 €

Tribut	Denominació	Base imposable	Tipus	Import
Impost	ICIO	180 €	3,47%	6,25 €
Taxa	Taxa urbanística (mín. 20,00€)	180 €	0,25%	20 €
Taxa	placa obres	3 €	100%	3 €
TOTAL				29,25 €

ACTUACIÓ: Fer sòcol a l'entrada de l'edifici

S'autoritza la realització d'aquestes obres comunicades entenent que són obres de conservació/millora que no afecten la superfície, el volum ni l'estructura general de l'edifici i s'ajusten a les determinacions del planejament urbanístic general.

Segon.- Notificar aquests acords a les persones interessades en temps i forma.

24 . Expedient 1771/2023. Exp. 147/23. Comunicació prèvia d'obres.

Favorable

Tipus de votació:

Unanimitat/Assentiment



COMUNICACIÓ PRÈVIA D'OBRES

Examinada la comunicació prèvia d'obres presentada pel senyorÉ es verifica que s'ajusten al que preveu l'article 72 del Decret 64/2014 de 13 de maig de 2014, pel qual s'aprova el Reglament sobre protecció de la legalitat urbanística.

Per tot l'exposat, la Junta de Govern Local, en exercici de les atribucions delegades per Decret d'alcaldia núm. 2023-0288, de 27 de juny de 2023 per unanimitat dels membres presents, ACORDA:

Primer.- Donar-se per assabentada de la següent comunicació efectuada per la persona peticionària i donar-ne la conformitat amb les condicions que es contenen en el seu informe, segons els imports que, amb caràcter previ, es van satisfer en règim d'autoliquidació amb caràcter de liquidació provisional

Exp. 147/23, 1771/2023

Persona sol·licitant....

Domicili: pl. de les Escoles, 3

Ciutat: 25400 LES BORGES BLANQUES

DADES DE L'ACTUACIÓ:

Adreça: Pl. De les Escoles, 3

Referència cadastral: 2589013CF2928N0001AO

Arquitecte: _____

Arquitecte tècnic: _____

Núm. visat projecte: _____

Pressupost: 2.700 €

Tribut	Denominació	Base imposable	Tipus	Import
Impost	ICIO	2.700 €	3,47%	93,69 €
Taxa	taxa urbanística (mín. 20,00€)	2.700 €	0,25%	20 €
Taxa	placa obres	3 €	100%	3 €
TOTAL				116,69 €



ACTUACIÓ: Substituir porta de l'escala d'entrada

S'autoritza la realització d'aquestes obres comunicades entenent que són obres de conservació/millora que no afecten la superfície, el volum ni l'estructura general de l'edifici i s'ajusten a les determinacions del planejament urbanístic general.

Segon.- Notificar aquests acords a les persones interessades en temps i forma.

25 . Expedient 1572/2023. Exp. 128/23. Comunicació prèvia d'obres.

Favorable

Tipus de votació:

Unanimitat/Assentiment

COMUNICACIÓ PRÈVIA D'OBRES

Examinada la comunicació prèvia d'obres presentada per la es verifica que s'ajusten al que preveu l'article 72 del Decret 64/2014 de 13 de maig de 2014, pel qual s'aprova el Reglament sobre protecció de la legalitat urbanística.

Per tot l'exposat, la Junta de Govern Local, en exercici de les atribucions delegades per Decret d'alcaldia núm. 2023-0288, de 27 de juny de 2023 per unanimitat dels membres presents, ACORDA:

Primer.- Donar-se per assabentada de la següent comunicació efectuada per la persona peticionària i donar-ne la conformitat amb les condicions que es contenen en el seu informe, segons els imports que, amb caràcter previ, es van satisfer en règim d'autoliquidació amb caràcter de liquidació provisional

Exp. 128/23, 1572/2023

Persona sol·licitant:

Domicili: Anselm Segarra, 6

Ciutat: 2540 LES BORGES BLANQUES

DADES DE L'ACTUACIÓ:

Adreça: Anselm Segarra, 6

Referència cadastral: 2485241CF2928N0001JO

Arquitecte: _____



Arquitecte tècnic: _____

Núm. visat projecte: _____

Pressupost: 3.500 €

Tribut	Denominació	Base imposable	Tipus	Import
Impost	ICIO	3.500 €	3,47%	121,45 €
Taxa	Taxa urbanística (mín. 20,00€)	3.500 €	0,25%	20 €
Taxa	placa obres	3 €	100%	3 €
TOTAL				144,45 €

ACTUACIÓ: Substitució del paviment de l'habitatge

S'autoritza la realització d'aquestes obres comunicades entenent que són obres de conservació/millora que no afecten la superfície, el volum ni l'estructura general de l'edifici i s'ajusten a les determinacions del planejament urbanístic general.

Segon.- Notificar aquests acords a les persones interessades en temps i forma.

26 . Expedient 1331/2023. Exp. 092/23. Comunicació prèvia d'obres.

Favorable

Tipus de votació:

Unanimitat/Assentiment

COMUNICACIÓ PRÈVIA D'OBRES

Examinada la comunicació prèvia d'obres presentada pel senyor es verifica que s'ajusten al que preveu l'article 72 del Decret 64/2014 de 13 de maig de 2014, pel qual s'aprova el Reglament sobre protecció de la legalitat urbanística.

Per tot l'exposat, la Junta de Govern Local, en exercici de les atribucions delegades per Decret d'alcaldia núm. 2023-0288, de 27 de juny de 2023 per unanimitat dels membres presents, ACORDA:

Primer.- Donar-se per assabentada de la següent comunicació efectuada per la persona peticionària i donar-ne la conformitat amb les condicions que es contenen en el seu informe, segons els imports que, amb caràcter previ, es van



satisfer en règim d'autoliquidació amb caràcter de liquidació provisional

Exp. 092/23, 1331/2023

Persona sol·licitant:

Domicili: Santa Justina, 7

Ciutat: 25400 LES BORGES BLANQUES

DADES DE L'ACTUACIÓ:

Adreça: Santa Justina, 7

Referència cadastral: 2491545CF2929S0001AA

Arquitecte: _____

Arquitecte tècnic: _____

Núm. visat projecte: _____

Pressupost: 150 €

Tribut	Denominació	Base imposable	Tipus	Import
Impost	ICIO	150 €	3,47%	5,21 €
Taxa	Taxa urbanística (mín. 20,00€)	150 €	0,25%	20 €
Taxa	placa obres	3 €	100%	3 €
TOTAL				28,21 €

ACTUACIÓ: Reparar arrebossat de la façana en mal estat

S'autoritza la realització d'aquestes obres comunicades entenent que són obres de conservació/millora que no afecten la superfície, el volum ni l'estructura general de l'edifici i s'ajusten a les determinacions del planejament urbanístic general.

Segon.- Notificar aquests acords a les persones interessades en temps i forma.

27 . Expedient 1765/2023. Exp. 150/23. Comunicació prèvia d'obres. CCPP Verge de Montserrat, Pintor Pau Macià i Av. Garrigues

Favorable

Tipus

de



votació: Unanimitat/Assentiment

COMUNICACIÓ PRÈVIA D'OBRES

Examinada la comunicació prèvia d'obres presentada per la senyora en representació de la CCPP Verge de Montserrat, Pintor Pau Macià i Av. Garrigues es verifica que s'ajusten al que preveu l'article 72 del Decret 64/2014 de 13 de maig de 2014, pel qual s'aprova el Reglament sobre protecció de la legalitat urbanística.

Per tot l'exposat, la Junta de Govern Local, en exercici de les atribucions delegades per Decret d'alcaldia núm. 2023-0288, de 27 de juny de 2023 per unanimitat dels membres presents, ACORDA:

Primer.- Donar-se per assabentada de la següent comunicació efectuada per la persona peticionària i donar-ne la conformitat amb les condicions que es contenen en el seu informe, segons els imports que, amb caràcter previ, es van satisfer en règim d'autoliquidació amb caràcter de liquidació provisional

Exp: 150/23, 1765/2023

Persona sol·licitant: CCPP Verge de Montserrat, Pintor Pau Macià i Av. Garrigues

NIF: H25465063

Domicili: carrer Nostra Sra. de Montserrat, 50-52, Carrer Pintor Pau Macià, 3-5 i Avinguda de les Garrigues, 21

Ciutat: 25400 LES BORGES BLANQUES

DADES DE L'ACTUACIÓ:

Adreça: carrer Nostra Sra. de Montserrat, 50-52, Carrer Pintor Pau Macià, 3-5 i Avinguda de les Garrigues, 21

Referència cadastral: 1789001CF2918N

Arquitecta: Gisela Trilla Llop; full d'assumeix signat en data 1 d'agost de 2023

Arquitecte tècnic: _____

Núm. visat projecte: _____

Pressupost: 206.932,74 €



Tribut	Denominació	Base imposable	Tipus	Import
Impost	ICIO	206.932,74 €	3,47%	7.180,57 €
Taxa	Taxa urbanística (mín. 20,00€)	206.932,74 €	0,25%	517,33 €
Taxa	Placa obres	3 €	100%	3,00 €
TOTAL				7.700,90 €

ACTUACIÓ: Instal·lació de 5 ascensors en les 5 escales de l'edifici plurifamiliar existent per a garantir l'accessibilitat a les persones amb mobilitat reduïda

S'autoritza la realització d'aquestes obres comunicades entenent que la instal·lació dels ascensors no afecta la superfície, volum ni l'estructura general de l'edifici.

Segon.- Notificar aquests acords a les persones interessades en temps i forma.

28 . Expedient 1339/2023. Exp. 093/23. Comunicació prèvia d'obres.

Favorable

Tipus de votació:

Unanimitat/Assentiment

COMUNICACIÓ PRÈVIA D'OBRES

Examinada la comunicació prèvia d'obres presentada pel senyor es verifica que s'ajusten al que preveu l'article 72 del Decret 64/2014 de 13 de maig de 2014, pel qual s'aprova el Reglament sobre protecció de la legalitat urbanística.

Per tot l'exposat, la Junta de Govern Local, en exercici de les atribucions delegades per Decret d'alcaldia núm. 2023-0288, de 27 de juny de 2023 per unanimitat dels membres presents, ACORDA:

Primer.- Donar-se per assabentada de la següent comunicació efectuada per la persona peticionària i donar-ne la conformitat amb les condicions que es contenen en el seu informe, segons els imports que, amb caràcter previ, es van satisfer en règim d'autoliquidació amb caràcter de liquidació provisional



Exp. 093/23, 1339/2023

Persona sol·licitant....

Domicili: Carme, 14, 1

Ciutat: 25400 LES BORGES BLANQUES

DADES DE L'ACTUACIÓ:

Adreça: Pirineus, 20

Referència cadastral: 2383045CF2928S0001BJ

Arquitecte: _____

Arquitecte tècnic: _____

Núm. visat projecte: _____

Pressupost: 3.000 €

Tribut	Denominació	Base imposable	Tipus	Import
Impost	ICIO	3.000 €	3,47%	104,10 €
Taxa	Taxa urbanística (mín. 20,00€)	3.000 €	0,25%	20 €
Taxa	placa obres	3 €	100%	3 €
TOTAL				127,10 €

ACTUACIÓ: Fer planxer de formigó de 0,2 m de gruix de 6x6 metres, d'acord amb el croquis aportat

S'autoritza la realització d'aquestes obres comunicades entenent que les mateixes s'ajusten a les determinacions del planejament urbanístic general.

Es concedeix aquesta autorització amb el ben entès que qualsevol mena d'edifici o construcció que es pretengui implantar sobre la parcel·la requereix d'una nova comunicació prèvia o d'una llicència urbanística.

Segon.- Notificar aquests acords a les persones interessades en temps i forma.

29 . Expedient 1680/2023. Exp. 142/23. Comunicació prèvia d'obres....



Favorable**Tipus de votació:**

Unanimitat/Assentiment

COMUNICACIÓ PRÈVIA D'OBRES

Examinada la comunicació prèvia d'obres presentada pel senyor es verifica que s'ajusten al que preveu l'article 72 del Decret 64/2014 de 13 de maig de 2014, pel qual s'aprova el Reglament sobre protecció de la legalitat urbanística.

Per tot l'exposat, la Junta de Govern Local, en exercici de les atribucions delegades per Decret d'alcaldia núm. 2023-0288, de 27 de juny de 2023 per unanimitat dels membres presents, ACORDA:

Primer.- Donar-se per assabentada de la següent comunicació efectuada per la persona peticionària i donar-ne la conformitat amb les condicions que es contenen en el seu informe, segons els imports que, amb caràcter previ, es van satisfer en règim d'autoliquidació amb caràcter de liquidació provisional

Exp. 142/23, 1680/2023**Persona sol·licitant...****Domicili:** Santa Justina, 97**Ciutat:** 25400 LES BORGES BLANQUES**DADES DE L'ACTUACIÓ:****Adreça:** Santa Justina, 97**Referència cadastral:** 2790613CF2929S0001OA**Arquitecte:** _____**Arquitecte tècnic:** _____**Núm. visat projecte:** _____**Pressupost:** 2.000 €

Tribut	Denominació	Base imposable	Tipus	Import
Impost	ICIO	2.000 €	3,47%	69,40 €
Taxa	Taxa urbanística (mín. 20,00€)	2.000 €	0,25%	20 €
Taxa	placa obres	3 €	100%	3 €



TOTAL	92,40 €
-------	---------

ACTUACIÓ: Santa Justina, 97

S'autoritza la realització d'aquestes obres comunicades entenent que són obres de conservació/millora que no afecten la superfície, el volum ni l'estructura general de l'edifici i s'ajusten a les determinacions del planejament urbanístic general.

Segon.- Notificar aquests acords a les persones interessades en temps i forma.

30 . Expedient 1580/2023. Exp. 130/23. Comunicació prèvia d'obres.

Favorable

Tipus de votació:

Unanimitat/Assentiment

COMUNICACIÓ PRÈVIA D'OBRES

Examinada la comunicació prèvia d'obres presentada per la es verifica que s'ajusten al que preveu l'article 72 del Decret 64/2014 de 13 de maig de 2014, pel qual s'aprova el Reglament sobre protecció de la legalitat urbanística.

Per tot l'exposat, la Junta de Govern Local, en exercici de les atribucions delegades per Decret d'alcaldia núm. 2023-0288, de 27 de juny de 2023 per unanimitat dels membres presents, ACORDA:

Primer.- Donar-se per assabentada de la següent comunicació efectuada per la persona peticionària i donar-ne la conformitat amb les condicions que es contenen en el seu informe, segons els imports que, amb caràcter previ, es van satisfer en règim d'autoliquidació amb caràcter de liquidació provisional

Exp. 130/23, 1580/2023

Persona sol·licitant:

Domicili: Prat de la Riba, 33

Ciutat: 25400 LES BORGES BLANQUES



DADES DE L'ACTUACIÓ:

Adreça: Ensenyança, 24, esc. B, 3er, 4a

Referència cadastral: 2389001CF2928N0057PR

Arquitecte: _____

Arquitecte tècnic: _____

Núm. visat projecte: _____

Pressupost: 900 €

Tribut	Denominació	Base imposable	Tipus	Import
Impost	ICIO	900 €	3,47%	31,23 €
Taxa	Taxa urbanística (mín. 20,00€)	900 €	0,25%	20 €
Taxa	placa obres	3 €	100%	3 €
TOTAL				54,23 €

ACTUACIÓ: Substituir banyera per plat de dutxa i mampara

S'autoritza la realització d'aquestes obres comunicades entenent que són obres de conservació/millora que no afecten la superfície, el volum ni l'estructura general de l'edifici i s'ajusten a les determinacions del planejament urbanístic general.

Segon.- Notificar aquests acords a les persones interessades en temps i forma.

31 . Expedient 1583/2023. Exp. 132/23. Comunicació prèvia d'obres.

Favorable

Tipus de votació:

Unanimitat/Assentiment

COMUNICACIÓ PRÈVIA D'OBRES

Examinada la comunicació prèvia d'obres presentada pel senyor es verifica que s'ajusten al que preveu l'article 72 del Decret 64/2014 de 13 de maig de



2014, pel qual s'aprova el Reglament sobre protecció de la legalitat urbanística.

Per tot l'exposat, la Junta de Govern Local, en exercici de les atribucions delegades per Decret d'alcaldia núm. 2023-0288, de 27 de juny de 2023 per unanimitat dels membres presents, ACORDA:

Primer.- Donar-se per assabentada de la següent comunicació efectuada per la persona peticionària i donar-ne la conformitat amb les condicions que es contenen en el seu informe, segons els imports que, amb caràcter previ, es van satisfer en règim d'autoliquidació amb caràcter de liquidació provisional

Exp. 132/23, 1583/2023

Persona sol·licitant:

Domicili: Roger de Llúria, 26

Ciutat: 25400 LES BORGES BLANQUES

DADES DE L'ACTUACIÓ:

Adreça: Roger de Llúria, 26

Referència cadastral: 2485211CF2928N0001SO

Arquitecte: _____

Arquitecte tècnic: _____

Núm. visat projecte: _____

Pressupost: 300 €

Tribut	Denominació	Base imposable	Tipus	Import
Impost	ICIO	300 €	3,47%	10,41 €
Taxa	Taxa urbanística (mín. 20,00€)	300 €	0,25%	20 €
Taxa	placa obres	3 €	100%	3 €
TOTAL				33,41 €

ACTUACIÓ: Canviar teules trencades de la teulada

S'autoritza la realització d'aquestes obres comunicades entenent que són obres de conservació/millora que no afecten la superfície, el volum ni l'estructura general de l'edifici i s'ajusten a les determinacions del planejament urbanístic



general.

Segon.- Notificar aquests acords a les persones interessades en temps i forma.

32 . Expedient 1784/2023. Exp. 157/23. Comunicació prèvia d'obres.

Favorable

Tipus de votació:

Unanimitat/Assentiment

COMUNICACIÓ PRÈVIA D'OBRES

Examinada la comunicació prèvia d'obres presentada per la senyora es verifica que s'ajusten al que preveu l'article 72 del Decret 64/2014 de 13 de maig de 2014, pel qual s'aprova el Reglament sobre protecció de la legalitat urbanística.

Per tot l'exposat, la Junta de Govern Local, en exercici de les atribucions delegades per Decret d'alcaldia núm. 2023-0288, de 27 de juny de 2023 per unanimitat dels membres presents, ACORDA:

Primer.- Donar-se per assabentada de la següent comunicació efectuada per la persona peticionària i donar-ne la conformitat amb les condicions que es contenen en el seu informe, segons els imports que, amb caràcter previ, es van satisfer en règim d'autoliquidació amb caràcter de liquidació provisional

Exp. 157/23, 1784/2023

Persona sol·licitant:

Domicili: València, 655, 6-2, esc B

Ciutat: 08026 BARCELONA

DADES DE L'ACTUACIÓ:

Adreça: Santa Justina, 30

Referència cadastral: 2490015CF2929S0001RA

Arquitecte: _____

Arquitecte tècnic: _____

Núm. visat projecte: _____

Pressupost: 150 €



Tribut	Denominació	Base imposable	Tipus	Import
Impost	ICIO	150 €	3,47%	5,21 €
Taxa	Taxa urbanística (mín. 20,00€)	150 €	0,25%	20 €
Taxa	placa obres	3 €	100%	3 €
TOTAL				28,21 €

ACTUACIÓ: Reparar part de l'arrebossat de la façana (amb elevador)

S'autoritza la realització d'aquestes obres comunicades entenent que són obres de conservació/millora que no afecten la superfície, el volum ni l'estructura general de l'edifici i s'ajusten a les determinacions del planejament urbanístic general.

Segon.- Notificar aquests acords a les persones interessades en temps i forma.

33 . Expedient 1781/2023. Exp. 154/23. Comunicació prèvia d'obres.

Favorable

Tipus de votació:

Unanimitat/Assentiment

COMUNICACIÓ PRÈVIA D'OBRES

Examinada la comunicació prèvia d'obres presentada pel senyor es verifica que s'ajusten al que preveu l'article 72 del Decret 64/2014 de 13 de maig de 2014, pel qual s'aprova el Reglament sobre protecció de la legalitat urbanística.

Per tot l'exposat, la Junta de Govern Local, en exercici de les atribucions delegades per Decret d'alcaldia núm. 2023-0288, de 27 de juny de 2023 per unanimitat dels membres presents, ACORDA:

Primer.- Donar-se per assabentada de la següent comunicació efectuada per la persona peticionària i donar-ne la conformitat amb les condicions que es contenen en el seu informe, segons els imports que, amb caràcter previ, es van satisfer en règim d'autoliquidació amb caràcter de liquidació provisional



Exp. 154/23, 1781/2023

Persona sol·licitant:

Domicili: Roger de Llúria, 14, 2

Ciutat: 25400 LES BORGES BLANQUES

DADES DE L'ACTUACIÓ:

Adreça: Roger de Llúria, 14, 2

Referència cadastral: 2485005CF2928N0003WA

Arquitecte: _____

Arquitecte tècnic: _____

Núm. visat projecte: _____

Pressupost: 200 €

Tribut	Denominació	Base imposable	Tipus	Import
Impost	ICIO	200 €	3,47%	6,94 €
Taxa	Taxa urbanística (mín. 20,00€)	200 €	0,25%	20 €
Taxa	placa obres	3 €	100%	3 €
TOTAL				29,94 €

ACTUACIÓ: Col·locar panell aïllant en la paret mitgera (part de la segona planta)

S'autoritza la realització d'aquestes obres comunicades entenent que són obres de conservació/millora que no afecten la superfície, el volum ni l'estructura general de l'edifici i s'ajusten a les determinacions del planejament urbanístic general.

Segon.- Notificar aquests acords a les persones interessades en temps i forma.

34 . Expedient 1800/2023. Assabentat tinença animals al disseminat

Favorable **Tipus** **de**



votació: Unanimitat/Assentiment

ASSABENTAT DE LA COMUNICACIÓ DE TINENÇA D'ANIMALS DOMÈSTICS

Relació de fets:

Amb data 25 de juliol de 2023 la Sra. ha comunicat davant aquest Ajuntament la tinença de 9 ovelles i un mascle al polígon 2 parcel·la 149 de la partida «Rovinals» del Terme Municipal de les Borges Blanques.

La finca on es troben els animals és de titularitat del Sr.

Que aporta contracte d'arrendament de la finca a nom de la Sra.

La tinença d'animals d'oví i cabrum fins a 10 caps de bestiar no es consideren activitats ramaderes als efectes de llicència ambiental, d'acord amb el que disposa la Llei 20/2009 de 4 de desembre de prevenció i control ambiental de les activitats i per tant, tenen la consideració de tinença d'animals domèstics.

La Junta de Govern Local, en exercici de les atribucions delegades per Decret d'Alcaldia núm. 288/2023 de 27 de juny, per unanimitat dels membres presents ACORDA:

PRIMER.-Donar-se per assabentat de la comunicació efectuada per la Sra. davant aquest Ajuntament per la tinença de 9 ovelles i 1 mascle a la finca situada al polígon 2 parcel·la 149 de la partida «Rovinals» del Terme Municipal de les Borges Blanques.

SEGON.-Notificar aquest assabentat a la persona interessada.

35 . Expedient 1797/2023. Llicència d'Ocupació. Autorització per la instal·lació de banderoles amb motiu de la Marató de TV3

Favorable

Tipus de votació:

Unanimitat/Assentiment

AUTORITZACIÓ PER LA INSTAL·LACIÓ DE BANDEROLES AMB MOTIU DE LA MARATÓ DE TV3



El senyor, en representació de la Fundació La Marató de TV3, presenta escrit a l'Ajuntament sol·licitant autorització per penjar 50 banderoles (25 fanals) als carrers de la nostra població, entre els dies 1 al 21 de desembre, anunciant la Marató de TV3 dedicada, enguany, a la salut sexual i reproductiva, que tindrà lloc el 17 de desembre

La Junta de Govern Local, en exercici de les delegacions efectuades per Decret d'Alcaldia núm. 288/2023 de 27 de juny, per unanimitat dels membres presents ACORDA:

Primer.- Autoritzar a la Fundació La Marató de TV3 a la instal·lació de 50 banderoles (25 fanals) als carrers de la nostra ciutat, entre els dies 1 al 21 de desembre, anunciant la Marató de TV3, essent la instal·lació i la recollida a càrrec de la mateixa Fundació

Segon.- Notificar aquests acord als interessats en temps i forma, amb l'advertiment que segons l'establert a l'ordenança fiscal núm. 7, abans de dur a terme la instal·lació de les banderoles, caldrà presentar a l'Ajuntament una garantia de 100 €, que es retornarà un cop s'hagin retirat totes les banderoles i es comprovi el perfecte estat de l'enllumenat

36 . Aprovació relatiu a la devolució d'ingrés indegut per inscripció a la Fira de l'Oli 2023 Grup cooperatiu Fruits de Ponent

Favorable

Tipus de votació:

Unanimitat/Assentiment

APROVACIÓ RELATIU A LA DEVOLUCIÓ D'INGRÉS INDEGUT PER INSCRIPCIÓ A LA FIRA DE L'OLI 2023

Vist l'informe presentat per la tècnica de Promoció Econòmica, Sílvia Mansilla, la qual fa constar que hi ha hagut un pagament erroni d'una empresa en la seva inscripció en la participació de la 60a. Fira de L'Oli i que per tant, reclamen la diferència del pagament efectuat.

Per aquest motiu, la Junta de Govern Local, en exercici de les atribucions delegades per Decret d'Alcaldia núm. 288/2023 de 27 de juny, per unanimitat dels membres presents ACORDA:

PRIMER.- Aprovar la devolució corresponent a l'expositor que es relaciona a



continuació, amb el següent detall:

NOM EXPOSITOR	NÚM. FRA.	IMPORT	INGRÉS	IMPORT DEVOLUCIÓ	MOTIU	COMPTE CORRENT
GRUP COOPERATIU FRUITS DE PONENT, SCCL	OLI/779	1.325,37 €	1.955,10 €	629,73 €	INGRÉS ERRONI	ES89 0182 2344 0102 0159 7100

SEGON.- Ordenar el pagament corresponent a l'empresa, donant compte al departament d'Intervenció d'aquest Ajuntament.

37 . Expedient 1720/2023. Adjudicació del contracte menor privat per a l'actuació del grup Buhos per al concert de dissabte de la Festa Major 2023, per procediment negociat sense publicitat

Favorable

Tipus de votació:

Unanimitat/Assentiment

APROVACIÓ DE L'ADJUDICACIÓ DEL CONTRACTE PRIVAT PER A L'ACTUACIÓ DEL GRUP BUHOS PER AL CONCERT DE DISSABTE DE LA FESTA MAJOR 2023, PER PROCEDIMENT NEGOCIAT SENSE PUBLICITAT

Fets:

I. Per acord de la Junta de Govern de l'Ajuntament de les Borges Blanques, en sessió de 26 de juliol de 2023, es va aprovar l'expedient del contracte privat per a l'actuació del grup Buhos durant la matinada del dissabte 2 al diumenge 3 de setembre de 2023, amb Arts Managers, SL, amb NIF B60731767.

II.- En la mateixa sessió es aprovar el Plec de clàusules administratives particulars reguladores del procediment de contractació i es va autoritzar la convocatòria de la licitació mitjançant procediment negociat sense publicitat.

III.- Previ requeriment, Arts Managers, SL, ha presentat la documentació



indicada a la clàusula núm. 13.1 del PCAP.

IV.- La base núm. 15 del PCAP disposa que un cop rebuda la documentació prevista en la clàusula tretzena, el contracte s'adjudicarà a l'entitat contractista dins dels 10 dies hàbils següents a la seva recepció.

V.- Intervenció ha emès informe de fiscalització prèvia favorable.

Fonaments de dret:

- 1.- L'article 150 i 151 de la Llei 9/2017 de 8 de novembre de Contractes del Sector Públic
- 2.- L'article 159.4 de la LCSP estableix que la formalització del contracte s'efectuarà en un termini no superior a cinc dies des de la constitució de la garantia definitiva i de la fiscalització de la despesa.
- 3.- L'article 341 de la LCSP disposa que els ens locals han d'enviar al Registre Públic de Contractes de la Generalitat de Catalunya dades relatives a l'adjudicació, en el termini d'un mes des de la data de formalització.
- 4.- L'article 154.1 de la LCSP estableix que la formalització del contracte es publicarà juntament amb el corresponent contracte, al perfil del contractant, en un termini no superior a 15 dies des de la seva perfecció.
- 5.- L'òrgan de contractació és l'Alcalde, de conformitat amb la DA 2.a.1 de la LCSP. No obstant, aquesta competència va ser delegada a la Junta de Govern Local, per Decret d'Alcaldia núm. 288/2023, de 27 de juny.

Per tot l'esposat, la Junta de Govern Local, en exercici de les funcions delegades per Decret d'Alcaldia número 288/2023, de 27 de juny, per unanimitat dels membres presents, adopta els següents **ACORDS**:

Primer.- Adjudicar el contracte privat per a l'actuació del grup Buhos durant la matinada del dissabte 2 al diumenge 3 de setembre de 2023, a Arts Managers, SL, amb NIF B60731767.

El preu del contracte es fixa en **21.780,00** euros (seixanta mil cinc-cents euros) amb el següent detall: pressupost base 18.000,00 euros de principal, més 3.780,00 euros d'IVA, al tipus del 21%,

Segon.- Disposar la despesa per import de 21.780,00 euros amb càrrec a l'aplicació pressupostària número 338 226084 del pressupost de despeses per a l'exercici 2023.

Tercer.- Requerir a l'adjudicatària del contracte perquè dins el termini de 15 dies hàbils, a comptar des de l'endemà de la notificació de l'adjudicació, procedeixi a formalitzar el corresponent contracte administratiu.

Quart.- Facultar al Sr. Alcalde perquè en nom i representació de la Corporació



procedeixi a la signatura del corresponent contracte administratiu.

Cinquè.- Notificar aquest acord a l'adjudicatària, amb indicació dels recursos procedents.

Sisè.- Donar la publicitat reglamentària d'aquest acord, amb el contingut mínim establert a l'article 151.2 de la LCSP, publicant aquest acord al perfil del contractant <http://www.contractaciopublica.gencat.cat>

38 . Expedient 1812/2023. Aprovació del Padró Fiscal Llar d'Infants juliol 2023

Favorable

Tipus de votació:

Unanimitat/Assentiment

APROVACIÓ PADRÓ DEL PREU PÚBLIC PEL SERVEI DE LA LLAR D'INFANTS CORRESPONENT AL MES DE JULIOL DE 2023

La Junta de Govern Local, en exercici de les atribucions delegades per Decret d'Alcaldia núm. 288/2023, de 27 de juny de 2023, per unanimitat dels membres presents **ACORDA :**

Primer.- Aprovar el padró cobratori del mes de juliol de 2023 de la Llar d'Infants municipal. Aquest padró s'exposarà a informació pública per a general coneixement.

Segon.- Aprovar els períodes de cobrança en voluntària d'aquest padró, amb el detall següent :

PADRÓ : LLAR INFANTS
PERÍODE : juliol 2023
PERÍODE COBRANÇA : 10-08-2023 a 10-10-2023
IMPORT : 2.564,00 €



39 . Expedient 1807/2023. Activitat recreativa extraordinària. Actuació musical a la terrassa del bar del C. Carme, 2

Favorable

Tipus de votació:

Unanimitat/Assentiment

TRAMITACIÓ EXPEDIENT PER ACTUACIÓ MUSICAL A LA TERRASSA DEL BAR DEL C.CARME, 2

El dia 4 d'agost de 2023 el Sr. va entrar una sol·licitud per a realitzar una actuació musical a l'exterior del local del C. Carme, 2 el dia 12 d'agost, de les 21h fins a les 23h.

En data 8 d'agost de 2023 el Sr. Lluís Guasch Fort, arquitecte municipal va emetre el següent informe, que transcrit literalment diu així:

«INFORME TÈCNIC

Ref. activitat recreativa extraordinària(ARE) a l'exterior del local C. Carme, 2(coincidint amb la terrassa autoritzada del propi bar) pel dia 12 d'agost de 2023.

L.Guasch, arquitecte municipal a l'expedient 1807/2023 INFORMA:

La sol·licitud afecta el bar que disposa de llicència expedient d'activitats 1363/2022 i és per a realitzar concert de música i espectacle amb guitarra, com a activitat recreativa extraordinària.

Atesa la naturalesa de la proposta s'emet informe favorable amb restriccions respecte de l'activitat descrita amb les condicions següents:

Horari autoritzat: amb equips musicals electroamplificats, màxim fins les 23h sense equips musicals electroamplificats, màxim fins a la 1:00h

Aforament: el que admet la terrassa autoritzada

Personal de control d'accés: no afecta

Personal de seguretat: no afecta

Assistència sanitària: disposar d'una farmaciola equipada



Mesures contra incendis: no afecta

Serveis higiènic: els de l'establiment

Nivells acústics:

Amb equips electroamplificats: fins a les 23h (No superiors a 100 dB(A) en zones d'ús públic

(No superiors a 80 dB(A) a nivell de façana d'ús privat)

Sense equips electroamplificats: fins a la 1:15h (Zona A4) no superior a 50 dBA

El nivell acústic permès entre les 23h i la 1:00 de 50 dBA, corresponent a una zona A4 «predomini del sòl d'ús residencial», s'estima de molt difícil assoliment, ja que equival a una conversa en veu baixa, per la qual cosa es deixa a criteri de la Junta de Govern Local la seva autorització.

El peticionari ha de disposar d'una assegurança de responsabilitat civil que ha de cobrir la present activitat.»

La Junta de Govern Local, en exercici de les atribucions delegades per Decret d'Alcaldia núm. 288/2023 de 27 de juny, per unanimitat dels membres presents ACORDA:

PRIMER.- Autoritzar la realització de l'actuació musical amb guitarra a l'exterior del local del C. Carne, 2 de les 21h fins a les 23h, amb equips electroamplificats.

SEGON.- Notificar l'acord en temps i forma a les persones interessades

40 . Expedient 1810/2023. Aprovació del Plec de Clàusules i l'inici del procediment de contractació de la gestió i explotació del bar de la Zona Penyes, els dies 1 al 5 de setembre, en motiu de la Festa Major 2023

Favorable

Tipus de votació:

Unanimitat/Assentiment

APROVAR EL PLEC DE CLÀUSULES I L'INICI DEL PROCEDIMENT DE CONTRACTACIÓ DE LA GESTIÓ I EXPLOTACIÓ DEL BAR DE LA ZONA PENYES, ELS DIES 1 AL 5 DE SETEMBRE DE 2023, EN MOTIU DE LA FESTA MAJOR



L'Ajuntament vol contractar la gestió i explotació de bar situat a la Zona Penyes, avinguda de la Sardana, els dies 1, 2, 3, 4 i 5 de setembre de 2023, en motiu dels actes de la Festa Major.

Per aquest motiu ha estat redactat un plec de clàusules que conté totes les determinacions de la Llei 9/2017 de 8 de novembre de Contractes del Sector Públic i és procedent la seva aprovació.

Havent estat informat per la secretària, i en virtut de les atribucions conferides per Decret d'Alcaldia núm. 288/2023 de 27 de juny, la Junta de Govern Local, per unanimitat dels seus membres, **ACORDA:**

Primer.- Aprovar el plec de clàusules administratives particulars que ha de regir la contractació de la gestió i explotació de la barra de bar que s'instal·larà a la la Zona Penyes, Avinguda de la Sardana, els dies 1, 2, 3, 4 i 5 de setembre de 2023, en motiu dels actes de la Festa Major, per procediment restringit amb diversos criteris d'adjudicació.

Segon.- Simultàniament anunciar la licitació pel termini de **deu (10) dies naturals**, comptats a partir del següent a la inserció de l'anunci a la pàgina web, e_bando i xarxes socials de l'Ajuntament.

Tercer.- Delegar a l'Alcaldia el requeriment de documentació que preveu l'article 150 de la Llei de Contractes del Sector Públic, que en el seu cas s'hagi d'efectuar a l'empresa més avantatjosa, amb caràcter previ a l'acord d'adjudicació del contracte.

41 . Expedient 1449/2023. Comunicació en Matèria d'Activitats. Canvi d'annex . Mas Pinell, SCP

Favorable

Tipus de votació:

Unanimitat/Assentiment

TRAMITACIÓ EXPEDIENT D'ACTIVITATS PER CANVI D'ANNEX

L'empresa Mas Pinell, SCP amb NIF núm. F61068375 ha comunicat a l'Ajuntament de les Borges Blanques el canvi d'annex de la seva activitat.

En data 9 d'agost de 2023 el Sr. Lluís Guasch Fort, arquitecte municipal he emès el següent informe que literalment diu així:

"INFORME TÈCNIC

Titular: Mas Pinell, SCP



Expedient: 1449/2023

Expedients d'activitat anteriors: 16/1996, 7/01, 64/05, 1/12

Establiment: MAS PINELL, SCP

Emplaçament: Polígon 22 parcel·les 50 i 51

Codi Control: OOMLS1E25SXN4OXVXB1JEHOWJV5RD7XT

Activitat: ramadera de porcí d'engreix

Tipus de tràmit: Canvi de classificació de l'activitat

Documentació: Aporta

- Informe de control inicial

- Sol·licitud de canvi de classificació de l'activitat

ANTECEDENTS

- *Amb expedient 16/1996: inici d'activitat de granja porcina*
- *Amb expedient 7/2001 es tramita: Canvi no substancial*
- *Amb expedient 1/2012 es tramita canvi no substancial passa de 6.350 porcs d'engreix a 6.776 porcs d'engreix i de 5000 garrins a 2400 garrins de cria*
- *Amb expedient 64/2005 es tramita Autorització ambiental Annex I Apartat 11 Sub.1i*
- *Amb expedient 1449/2023 es tramita Canvi d'annex de l'activitat, passant a ser de Comunicació*

FETS:

Atesa l'entrada de l'empresa MAS PINELL, SCP comunicant que la seva explotació ramadera de porcí d'engreix passa a classificar-se en l'Annex III de la Llei 20/2009, règim de comunicació. Epígraf 11.1j

Atès que aporta informe final a la inspecció ambiental integrada d'un establiment cobert pel pla d'inspecció ambiental integrada de Catalunya F01374-L1NS200262

INFORME:

S'emet el present informe amb resultat FAVORABLE respecte del canvi de



classificació sol·licitat:

Activitat: Explotació ramadera porcina d'engreix i cria de garrins de transició

Titular: MAS PINELL, SCP (CIF F61068375)

Emplaçament: polígon 22 parcel·les 50-51

Règim administratiu: Comunicació(Llei 20/2009, de 4 de desembre de prevenció i control de les activitats).

Classificació: Annex III Codi: 11.1.j: «Places de bestiar i/o boví, de diferents aptituds, tinguin o no places per a altres espècies animals, excepte si disposen de places d'aviram, la suma de les quals sigui (URP), definides a partir de les equivalències de procediment entre les instal·lacions previstes en la Directiva 96/61/CE, i prenent com a base de referència el vacuum de llet (1URP= 1 plaça de vacuum de llet)».

L'activitat queda sotmesa al compliment de la llei 20/2009, de 4 de desembre de prevenció i control de les activitats en el règim de comunicació.

CONDICIONS DE L'ACTIVITAT

El titular serà responsable de mantenir les mesures correctores descrites en la documentació tècnica i les imposades en la llicència inicial.

Atès que l'activitat passa a estar classificada en l'Annex III de la Llei 20/2009, en aplicació de l'article 73, ja no està sotmesa a controls periòdics externs obligatoris, sinó que es pot sotmetre al règim d'auto controls.»

La Junta de Govern Local, en exercici de les atribucions delegades per Decret d'Alcaldia núm. 288/2023 de 27 de juny, per unanimitat dels regidors presents, s'acorda:

PRIMER.- Donar-se per assabentada de la comunicació efectuada per l'empresa MAS PINELL, SCP, de canvi d'annex de l'activitat, essent la classificació Annex III de la Llei 20/2009 Epígraf: 11.1.J

SEGON.- Aprovar la liquidació de la taxa corresponent per import de 105,00 €, d'acord amb l'article 5 de l'Ordenança Fiscal núm. 16.



TERCER.- Notificar aquest acord als interessats en temps i forma.

B) ACTIVITAT DE CONTROL

No hi ha assumptes

C) PRECS I PREGUNTES

42 . Precs i preguntes

No se'n formulen

I sense que existeixi cap més assumpte a tractar, el senyor Alcalde aixeca la sessió quan son les 14:35 h del dia 9 d'agost de 2023, de la qual, com a secretari estenc la present acta.

Les Borges Blanques, document signat electrònicament al marge.

L'alcalde
Josep R. Farran Belart

La secretaria acctl.
Tere Garanto Solsona

